

第41回長野県高校1年生選抜インドア大会

男子の部

《予選リーグ》

Aブロック		1	2	3	4	勝率	得ゲーム	差	順位
1	戸谷 新太・義家 充樹 (長野)	/	④	④	④	3/3			1
2	米山 大地・伊藤 凜太郎 (伊那北)	3	/	3	④	1/3	7	+2	2
3	岡本 順成・大塚 侃慈 (野沢北)	3	④	/	0	1/3	4	-3	4
4	高山 裕矢・北野 淳也 (松本蟻ヶ崎)	0	1	④	/	1/3	5	+1	3
失ゲーム			5	7	4				

Bブロック		5	6	7	8	勝率	差	順位
5	大石 快湊・宮脇 義幸 (上伊那農業)	/	④	0	3	1/3		3
6	有賀 来・堀内 飛瑛 (長野東)	2	/	2	2	0/3		4
7	春日 大輝・田中 善 (都市大塩尻)	④	④	/	1	2/3		2
8	小山 陽・堀 侑杏 (上田千曲)	④	④	④	/	3/3		1
失ゲーム								

Cブロック		9	10	11	12	勝率	得ゲーム	差	順位
9	小泊 悠也・貝沼 拓 (松本蟻ヶ崎)	/	2	④	④	2/3	6	-1	2
10	池田 竜馬・小島 悠樹 (丸子修学館)	④	/	④	0	2/3	4	-2	3
11	前沢 祐真・小林 健太 (飯田OIDE長姫)	R	R	/	R	0/3			4
12	宮原 渉・寺井 真斗 (長野俊英)	3	④	④	/	2/3	7	+3	1
失ゲーム		7	6		4				

Dブロック		13	14	15	16	勝率	差	順位
13	小林 怜太・小川原 叶真 (佐久総合技術)	/	1	3	0	0/3		4
14	志村 祐紀・塚田 晴琉 (松本蟻ヶ崎)	④	/	2	3	1/3		3
15	倉島 俊太・中山 洸 (長野吉田)	④	④	/	1	2/3		2
16	馬場 岳斗・田澤 拓実 (伊那弥生ヶ丘)	④	④	④	/	3/3		1
失ゲーム								

《決勝トーナメント》

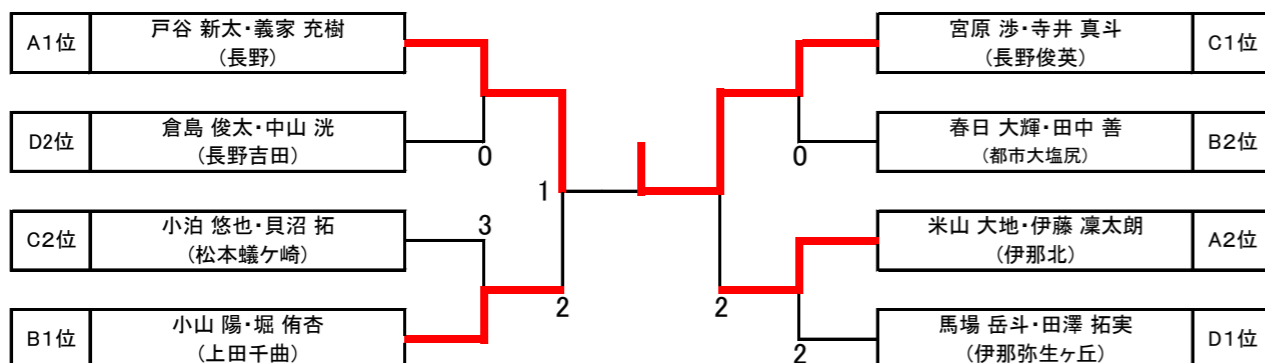

女子の部

《予選リーグ》

Aブロック		1	2	3	4	勝率	差	順位
1	徳嵩 桜希・秀島 みゆき (長野吉田)	/	④	④	④	3/3		1
2	高野 晴菜・齋藤 なつき (上田)	0	/	1	1	0/3		4
3	松ノ木 結菜・石井 奏衣 (松本県ヶ丘)	1	④	/	④	2/3		2
4	矢澤 愛花・坂巻 芽生 (下諏訪向陽)	1	④	2	/	1/3		3
失ゲーム								

Bブロック		5	6	7	8	勝率	差	順位
5	井出 絵梨佳・香山 理乃 (上田東)	/	④	④	2	2/3		2
6	田中 瑞希・宮澤 菜月 (屋代)	0	/	0	0	0/3		4
7	北原 さくら・酒井 玲 (東海大諏訪)	0	④	/	1	1/3		3
8	中島 彩里・奥原 彩音 (松商学園)	④	④	④	/	3/3		1
失ゲーム								

Cブロック		9	10	11	12	勝率	差	順位
9	堀 陽翔・酒井 陽菜 (伊那弥生ヶ丘)	/	2	④	1	1/3		3
10	上條 恵莉香・百瀬 みのり (都市大塩尻)	④	/	④	④	3/3		1
11	加藤 未乙・吉原 七季羽 (上田染谷丘)	3	2	/	1	0/3		4
12	黒田 優和・傳田 小夏 (長野)	④	1	④	/	2/3		2
失ゲーム								

Dブロック		13	14	15	16	勝率	差	順位
13	小野 梨楓・関口 みれい (松商学園)	/	④	0	④	2/3		2
14	宮嶋 芽依・川上 日花里 (下伊那農業)	0	/	0	1	0/3		4
15	後藤 玲奈・櫻井 咲和花 (長野俊英)	④	④	/	④	3/3		1
16	木村 芽唯・進藤 花音 (上田染谷丘)	1	④	3	/	1/3		3
失ゲーム								

《決勝トーナメント》

